



Водоохлаждаемые чиллеры с новейшей системой управления

Высокоэффективные чиллеры для
энергоэффективных зданий

RT110 **evo**

Пусть ваш опыт использования ОВКВ достигнет небывалого уровня производительности, комфорта и экономии

Для зданий с высокими эксплуатационными характеристиками требуются системы ОВКВ с высокой производительностью. Ваши здания должны быть лучшими, поэтому очень важно обеспечить непревзойдённое энергосбережение — сегодня, завтра и в отдалённом будущем. Чиллер RTHD^{evo} производства компании Trane обеспечивает надёжную работу с заданными характеристиками, позволяющую организовать постоянное регулирование точной температуры во всём спектре применений с высокими требованиями для создания комфортных условий и в производственной сфере.

Лидирующая в отрасли эффективность

Для достижения высочайших стандартов производительности компания Trane обладает столетним инженерно-техническим опытом, проводит передовые мировые исследования и тщательные испытания. В результате чиллеры компании Trane, включая RTHD^{evo}, обеспечивают превосходную производительность как при полной, так и при частичной нагрузке, что является основой исключительной энергоэффективности. Производительность достигает лидирующих на рынке значений EER (Коэффициент энергетической эффективности) и ESEER (Европейский сезонный коэффициент энергетической эффективности).

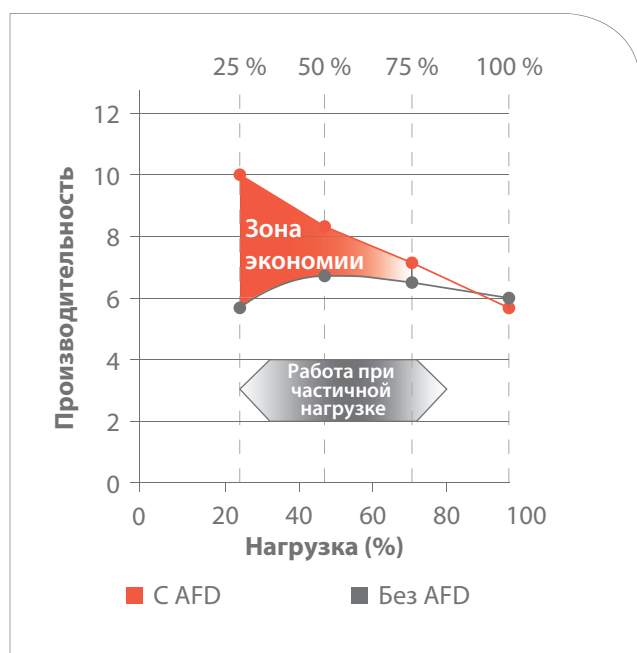

Модель для каждого применения

Если ваше здание (например, больница или гостиница) требует комфортного охлаждения или поддержания точной температуры в качестве составной части производственного процесса, то компания Trane может предложить вам подходящие модели RTHD^{evo}.

Минимизация стоимости владения

Энергозатраты сведены к минимуму за счёт оптимизированной производительности. Расходы на обслуживание сокращены в результате эффективного функционирования и мониторинга аварийной сигнализации, связанного с оборудованием с доказанной функциональной надёжностью. Затраты на монтаж снижены благодаря улучшению конструкции, которое сокращает время монтажа новых установок или модернизации. Частотно-адаптивный привод, предлагаемый с верхней частью ассортимента модели с высокой сезонной эффективностью RTHD^{evo}, дополнительно снижает энергопотребление за счёт повышения производительности вашего чиллера в условиях пониженной нагрузки.

Легендарная надёжность оборудования Trane

Ваше предприятие зависит от эффективной и надёжной системы ОВКВ, обеспечивающей комфорт и хорошее самочувствие сотрудников, а также подходящие условия для важных технологических процессов. Надёжность оборудования Trane стала легендой, основанной на более чем 75 годах проектирования, испытаний, монтажа и обслуживания чиллеров по всему миру. Каждое изделие компании Trane обладает этим уникальным наследством, и мы гордимся тем, что мы — лучшие в том, что мы делаем.

Новейшая технология управления Trane Tracer™ UC800 + интерфейс TD7



Стремление к пониженному потреблению электроэнергии

Разработка нашего собственного алгоритма управления и программного обеспечения — одна из наших уникальных сильных сторон. Компания Trane не просто использует контроллер от продавца и адаптирует его к своим установкам. Мы делаем следующий шаг и разрабатываем всю установку с самого начала.

Модуль управления

- Контроллер Tracer™ UC800 обеспечивает интеллектуальное управление чиллером RTHD^{evo} и использует алгоритмы адаптивного управления: корпоративные стратегии управления, которые соответствуют различным условиям для поддержания эффективной работы.
- Полное управление чиллером посредством непрерывного мониторинга.

Наглядность

- Полное описание состояния системы при первом взгляде.
- Понятное отображение основных рабочих параметров.

Простота использования

- Цветной 7-дюймовый сенсорный экран TD7 отображает основные рабочие параметры и обеспечивает быстрый доступ к важным данным.
- Интуитивно понятная навигация позволяет быстро получить доступ к важным данным.
- Главный процессор в панели управления.

Универсальность

- Благодаря таким открытым протоколам, как BACnet®, LonTalk™ и Modbus.

Эксплуатационная эффективность

- Сбор данных.
- Понятные сигналы позволяют быстро реагировать и устранять ошибки.
- Система услуг Trane Intelligent Services (TIS) обеспечивает удалённый сбор данных, анализ и рекомендации.
- Алгоритмы адаптивного управления предотвращают повреждение чиллера.



Ведущее мировое сочетание: зарекомендовавший себя контроллер Tracer UC800 и полностью новый интерфейс TD7.

Чиллеры с охлаждением водой RTHD^{evo}



Удобнее в эксплуатации

Новое поколение контроллеров UC800 Trane в сочетании с ведущим на рынке пользовательским интерфейсом TD7

- Цветной 7-дюймовый сенсорный экран.
- Интуитивно понятная навигация по меню.
- Эффективная работа, мониторинг и управление.



Проверенная надёжность оборудования Trane

- Простота конструкции оборудования Trane.
- Низкооборотный полугерметичный компрессор с прямым приводом производства компании Trane, имеющий всего три движущиеся части.
- Бесконечная разгрузка для точного согласования нагрузки.
- RTHD^{evo} использует для перемещения масла перепад давлений в системе, а не масляный насос, поэтому нет дополнительных движущихся частей, которые могли бы подвергаться износу или выходить из строя.



Экологически чистые решения

- Хладагент HFC 134a.
- Высокая производительность, минимальное воздействие на окружающую среду.
- Низкое энергопотребление для минимизации воздействия на окружающую среду.

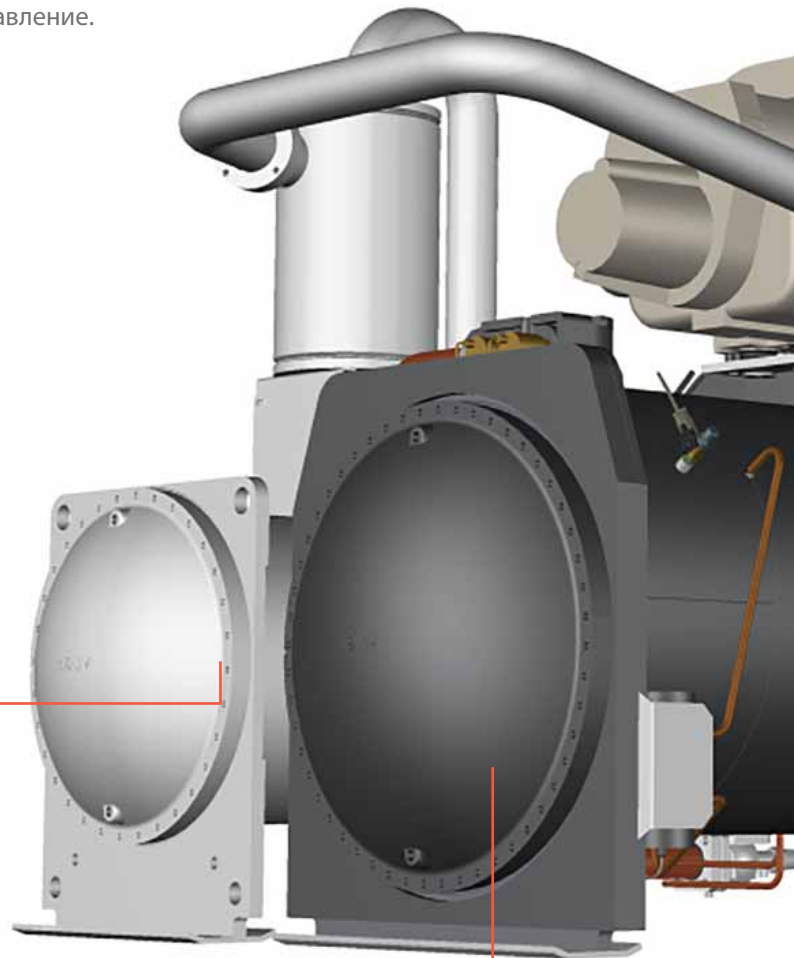

Удобнее для монтажа

- Все версии и размеры подходят для стандартных дверей шириной 2 м.
- Только одно соединение испарителя с водяными магистралями на конденсаторе (вход/выход).
- Только одно электрическое соединение (одноточечное) в стандартном исполнении.
- Экономия времени, экономия затрат.



Повышенная экономия при использовании версии HSE (высокая сезонная эффективность)

- AFD (частотно-адаптивный привод) в стандартном исполнении.
- Меньшее количество циклов пуска-останова.
- Повышенный срок службы компрессора.
- Снижение пускового тока.
- Дополнительный фильтр подавления гармоник для устранения гармонического загрязнения.

Максимальная эффективность

- Запатентованный испаритель с падающей плёнкой компании Trane.
- Лидирующая в отрасли эффективность.
- Снижение затрат по счетам за электроэнергию.

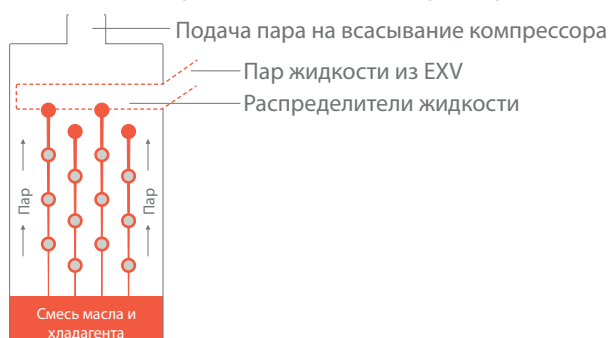

Общие данные

Температура воды на выходе конденсатора (мин/макс)	(°C)	20/50
Температура воды на выходе испарителя (мин/макс)	(°C)	-12 / +18
Электропитание	(В/ф/Гц)	400/3/50

Стандартная эффективность (SE)

Размер агрегата		225 SE	250 SE	300 SE	325 SE	350 SE	375 SE
Общая холодопроизводительность (1)	(кВт)	773	892	1055	1160	1237	1349
Общая потребляемая мощность (1)	(кВт)	142	166	196	209	226	263
Общий КПД (1)		5,46	5,38	5,38	5,54	5,47	5,12
Общий сезонный КПД (1)		6,40	6,50	6,10	6,40	6,40	5,80
Чистая холодопроизводительность (1) (2)	(кВт)	770	888	1050	1155	1231	1343
Чистая потребляемая мощность (1) (2)	(кВт)	149	176	209	222	241	280
Чистый КПД (1) (2)		5,16	5,03	5,02	5,21	5,12	4,80
Чистый сезонный КПД (1) (2)		5,56	5,52	5,20	5,57	5,53	5,06
Число контуров охлаждения					1		
Число компрессоров/шагов производительности					1		
Уровень звуковой мощности (3)	(дБ(А))	98	98	97	97	97	101
Вес и габариты (4)							
Длина	(мм)	3290	3290	3290	3290	3290	3290
Ширина	(мм)	1600	1600	1600	1600	1600	1600
Высота	(мм)	1940	1940	1940	1940	1940	1940
Эксплуатационный вес	(кг)	5891	6833	6335	6522	6553	6655
Электрические характеристики							
Номинальный ток	(А)	349	349	455	455	455	488
Пусковой ток (5)	(А)	480	480	748	748	748	748

Высокая эффективность (HE)

Размер агрегата		150 HE	175 HE	225 HE	250 HE	300 HE	350 HE	375 HE	400 HE
Общая холодопроизводительность (1)	(кВт)	547	597	782	901	1077	1215	1300	1417
Общая потребляемая мощность (1)	(кВт)	95	105	139	162	190	201	217	252
Общий КПД (1)		5,73	5,70	5,62	5,56	5,66	6,03	6,00	5,62
Общий сезонный КПД (1)		6,60	6,90	6,50	6,70	6,40	6,90	6,90	6,20
Чистая холодопроизводительность (1) (2)	(кВт)	545	595	779	897	1074	1211	1295	1412
Чистая потребляемая мощность (1) (2)	(кВт)	99	110	145	171	199	212	229	266
Чистый КПД (1) (2)		5,49	5,43	5,36	5,26	5,41	5,71	5,66	5,30
Чистый сезонный КПД		5,94	6,08	5,84	5,83	5,78	6,11	6,03	5,51
Число контуров охлаждения (1) (2)						1			
Число компрессоров/шагов производительности						1			
Уровень звуковой мощности (3)	(дБ(А))	98	98	98	98	97	97	97	101
Вес и габариты (4)									
Длина	(мм)	3170	3170	3290	3290	3290	3690	3690	3690
Ширина	(мм)	1600	1600	1600	1600	1600	1600	1600	1600
Высота	(мм)	1850	1850	1940	1940	1940	1940	1940	1940
Эксплуатационный вес	(кг)	4361	4361	6030	6030	6612	7558	7589	7767
Электрические характеристики									
Номинальный ток	(А)	233	233	349	349	455	455	455	488
Пусковой ток (5)	(А)	412	412	480	480	748	748	748	748

Сверхвысокая эффективность (XE)

Размер агрегата		150 XE	175 XE	225 XE	275 XE	325 XE	350 XE	375 XE	425 XE
Общая холодопроизводительность (1)	(кВт)	564	616	800	941	1135	1239	1333	1457
Общая потребляемая мощность (1)	(кВт)	94	103	136	154	183	198	211	246
Общий КПД (1)		5,98	5,98	5,86	6,12	6,22	6,26	6,32	5,93
Общий сезонный КПД (1)		6,80	7,10	6,70	7,20	6,90	7,10	7,10	6,50
Чистая холодопроизводительность (1) (2)	(кВт)	563	615	798	938	1133	1236	1330	1454
Чистая потребляемая мощность (1) (2)	(кВт)	98	108	141	160	189	205	218	254
Чистый КПД (1) (2)		5,72	5,69	5,68	5,86	6,01	6,03	6,09	5,73
Чистый сезонный КПД (1) (2)		6,14	6,30	6,27	6,49	6,39	6,54	6,55	6,05
Число контуров охлаждения						1			
Число компрессоров/шагов производительности						1			
Уровень звуковой мощности (3)	(дБ(А))	98	98	98	98	97	97	97	101
Весы и габариты (4)									
Длина	(мм)	3640	3640	3290	3670	3850	3850	3850	3850
Ширина	(мм)	1600	1600	1600	1600	1800	1800	1800	1800
Высота	(мм)	1850	1850	1940	1940	2035	2040	2040	2040
Эксплуатационный вес	(кг)	4756	4756	6355	6833	8951	9196	9384	9741
Электрические характеристики									
Номинальный ток	(А)	233	233	349	349	455	455	455	488
Пусковой ток (5)	(А)	412	412	480	480	748	748	748	748

Высокая сезонная эффективность (HSE)



Размер агрегата		150 HSE	175 HSE	225 HSE	275 HSE	325 HSE	350 HSE	375 HSE	425 HSE
Общая холодопроизводительность (1)	(кВт)	564	616	800	941	1135	1239	1333	1457
Общая потребляемая мощность (1)	(кВт)	102	111	145	165	198	219	233	263
Общий КПД (1)		5,54	5,54	5,51	5,69	5,73	5,67	5,72	5,53
Общий сезонный КПД (1)		9,79	9,79	7,58	7,83	9,42	9,32	9,40	8,48
Чистая холодопроизводительность (1) (2)	(кВт)	563	615	798	938	1133	1236	1330	1454
Чистая потребляемая мощность (1) (2)	(кВт)	106	116	150	171	204	226	240	271
Чистый КПД (1) (2)		5,30	5,29	5,33	5,47	5,57	5,48	5,53	5,36
Чистый сезонный КПД (1) (2)		7,19	7,31	7,24	7,51	7,57	7,52	7,79	7,26
Число контуров охлаждения						1			
Число компрессоров/шагов производительности						1			
Уровень звуковой мощности (3)	(дБ(А))	98	98	98	98	97	97	97	101
Весы и габариты (4)									
Длина	(мм)	3640	3640	3290	3670	3850	3850	3850	3850
Ширина	(мм)	1690	1690	1810	1810	2000	2000	2000	2000
Высота	(мм)	1850	1850	1970	1970	2040	2040	2040	2040
Эксплуатационный вес	(кг)	4860	4860	6534	7012	9139	9384	9572	9929
Электрические характеристики									
Номинальный ток	(А)	218	218	314	314	421	421	421	452
Пусковой ток	(А)	< I макс.	< I макс.	< I макс.	< I макс.	< I макс.	< I макс.	< I макс.	< I макс.

(1) Испаритель: 12/7 °С, температура воды в конденсаторе: 30/35 °С согласно стандарту EN14511:2013

(2) Показатели чистой производительности рассчитаны в соответствии со стандартом EN14511-2011

(3) При полной нагрузке, в соответствии со стандартом ISO9614

(4) С дополнительным предохранителем и размыкающим переключателем, без фильтра подавления гармоник на версии HSE

(5) Пусковой ток при соединении звездой



Trane® является торговой маркой компании Ingersoll Rand®. Ingersoll Rand (NYSE:IR) повышает качество жизни, создавая и поддерживая комфортабельные, безопасные и эффективные условия. Наши сотрудники и наши товары под торговыми марками, в том числе Club Car®, Ingersoll Rand®, Thermo King® и Trane®, содействуют повышению качества и уровня комфорта, когда речь идёт о воздухе в жилых помещениях и зданиях, транспорте, защите продуктов питания и скоропортящихся товаров, а также повышению промышленной производительности и эффективности. Мы представляем глобальную компанию, которая добивается устойчивого прогресса и стабильных результатов.



В связи с тем, что компания Trane проводит политику постоянного совершенствования своей продукции, она оставляет за собой право изменять конструкцию и технические характеристики оборудования без предварительного уведомления. Trane bvba, Lenneke Marelaan 6, 1932 Sint-Stevens-Woluwe, Belgium, ON 0888.048.262 - RPR Brussels

Мы стремимся пользоваться безопасными для окружающей среды методами печати, сокращающими количество отходов.

© Trane, 2014. Все права защищены.
RTHD-SLB004-RU, апрель 2014 г.